

AFFINITY ECLIPSE

SMART-HEAT™ CONTROLS



CARATTERISTICHE PRINCIPALI

- ▶ **Modelli disponibili:** Opzioni di ingresso a 1 e 5 canali per il nostro modello Eclipse Pendant fisso, con la versione a 1 canale già integrata nel riscaldatore da esterno portatile Eclipse
- ▶ **Connettività Wi-Fi e Bluetooth:** Tramite Wi-Fi abilitato (compatibile con 2,4GHz) o Bluetooth, controlla e personalizza il comfort tramite l'app Bromic Heating
- ▶ **Controllo flessibile di calore e luce:** Regola istantaneamente e con precisione la potenza di calore e luce fino a 99%
- ▶ **Funzionalità avanzate:** Imposta timer e programmazioni, crea zone di riscaldamento e gestisci più sedi
- ▶ **Funzionalità avanzate:** Imposta timer e programmazioni, crea zone di riscaldamento e gestisci più sedi

AFFINITY ECLIPSE CONTROLS



Eclipse 1 Canale



Eclipse 5 Canali



Expansion Board
(Inclusa nel modello a 5 canali)

DIMENSIONI

Affinity Eclipse 1 Canale

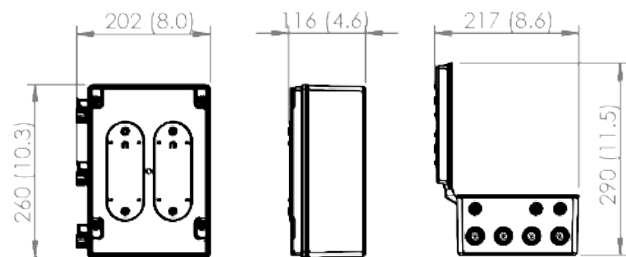

Le dimensioni sono espresse in mm (pollici)

Affinity Eclipse 5 Canali

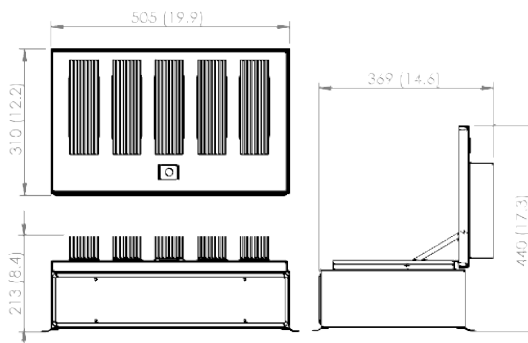

Scopri di più sui controlli *Affinity Eclipse Smart-Heat™ Controls*

Per maggiori informazioni visita bromic.com

BROMIC
HEATING



SPECIFICHE TECNICHE

	CODICE PRODOTTO	MODELLO	Compatibilità con il Riscaldatore	PESO	POTENZA TERMICA	VOLTAGGIO	IP RATING
Affinity Eclipse Controller	BH8380051	1 Canale	Eclipse Elettrico Eclipse Portable	1.6 kgs.	4000W	220-240V	IP54
	BH8380055	5 Canali	Eclipse Elettrico	15 kgs.	6000W (30A Max)	220-240V 3 Phase	

DISTANZE MINIME DI SICUREZZA

ECLIPSE 1 CANALE

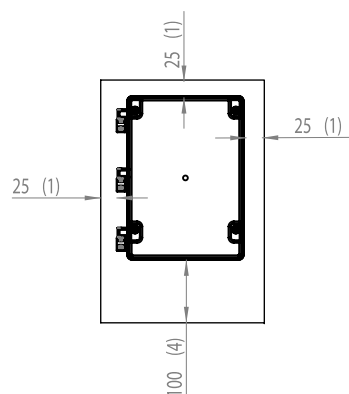

ECLIPSE 5 CANALI

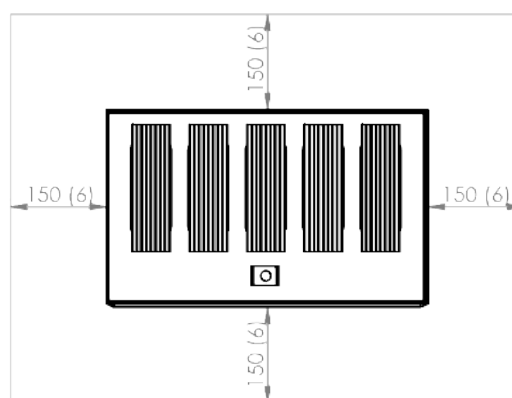

Le dimensioni sono espresse in mm (pollici)

OPZIONI DI MONTAGGIO

MONTAGGIO A PARETE

Il montaggio deve avvenire a un'altezza di 1800 mm per il controllo Eclipse a 5 canali. La posizione deve essere scelta per evitare contatti accidentali.

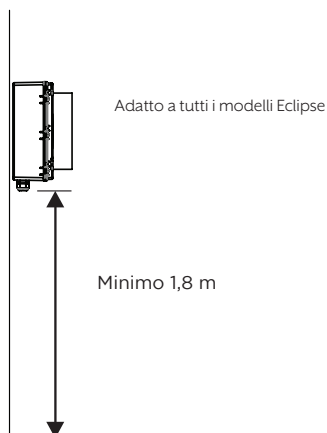

MONTAGGIO A SOFFITTO

