

DISPOSITIVOS DE CONTROL ON/OFF



DISPOSITIVO ON/OFF DE 1 Y 2 CANALES

DESCRIPCIÓN:

La Serie Affinity ON/OFF, disponible en 3 modelos con 1, 2 y 5 canales, permite controlar los calefactores eléctricos o de gas de las gamas Platinum y Tungsten de Bromic a la máxima potencia, garantizando la funcionalidad y uso inmediatos de los dispositivos.

Los modelos de 1 y 2 canales se pueden controlar a través de la aplicación de Bromic con conexión Wi-Fi o Bluetooth. El modelo de 5 canales se puede conectar a redes Ethernet o integrarse con sistemas BMS a través de entradas 0-10 VDC incorporadas. Esta función se puede incluir en los modelos de 1 y 2 canales mediante una placa de expansión opcional.

El nuevo diseño permite instalar los dispositivos en una amplia variedad de lugares, tanto en interior como en exterior, siempre y cuando la ubicación escogida esté dentro del área cubierta por el método de conexión seleccionado. Para su funcionamiento, es necesario contar con un dispositivo inteligente con conexión Wi-Fi o Bluetooth.

La aplicación Smart-Heat de Bromic está disponible en la App Store y en Google Play.



DISPOSITIVO ON/OFF DE 5 CANALES

DIMENSIONES:

*Las dimensiones se muestran en mm

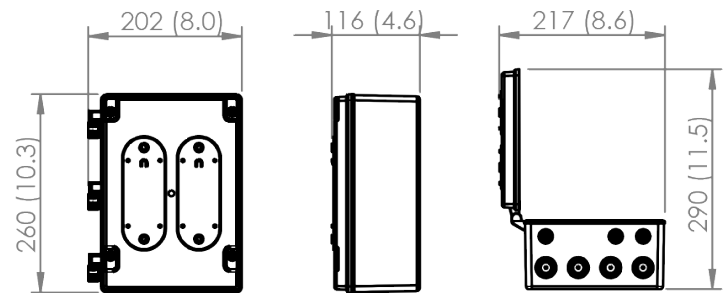

DISPOSITIVO ON/OFF DE 1 Y 2 CANALES

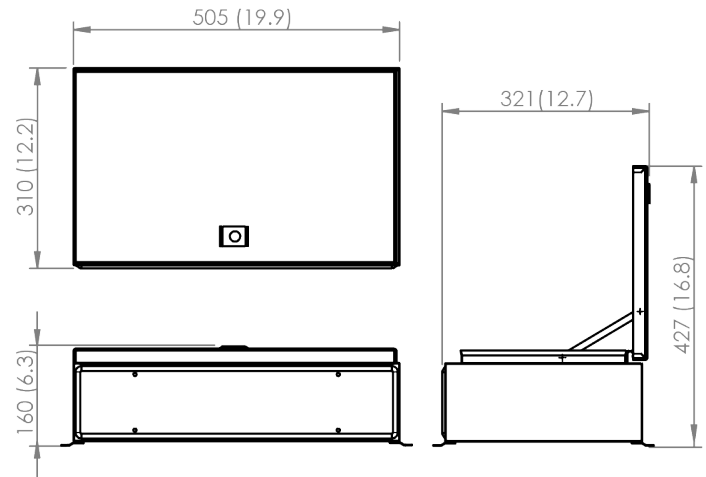

DISPOSITIVO ON/OFF DE 5 CANALES

ESPACIO NECESARIO

Deje suficiente espacio libre para el cableado

*Las medidas se muestran en mm

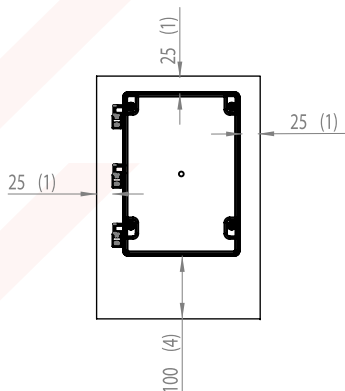

DISPOSITIVO ON/OFF DE 1 Y 2 CANALES

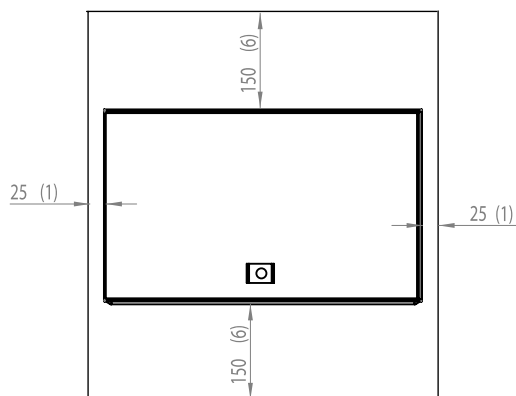

DISPOSITIVO ON/OFF DE 5 CANALES

OPCIONES DE MONTAJE:

Al escoger la ubicación, evite zonas donde se puedan producir contactos por accidente.

Montaje en pared

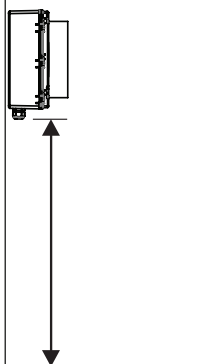

Apto para todos los modelos ON/OFF.

Montaje en techo

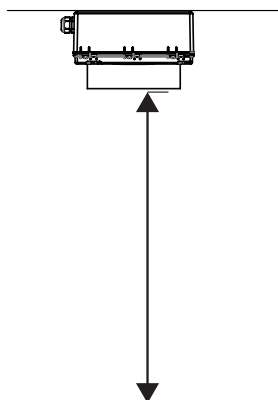

Apto solo para modelos ON/OFF de 1 y 2 canales.



ESPECIFICACIONES DEL PRODUCTO

Modelo	Dispositivo ON/OFF Smart-Heat de 1 canal	Dispositivo ON/OFF Smart-Heat de 2 canales	Dispositivo ON/OFF Smart-Heat de 5 canales
Número de modelo	BH3130051	BH3130052	BH3130053
Número de canales	1	2	5
Voltaje - Capacidad máxima por canal	100-127V - 1kW 220-240V - 6kW	100-127V - 1kW 220-240V - 6kW	3N- 220/380V - 6kW 3N- 230/400V - 6kW 3N- 240/415V - 6kW 3N- 277/480V - 6kW
Variación térmica en funcionamiento	De -20 °C a +30 °C	De -20 °C a +30 °C	De -20 °C a +30 °C
Variación térmica sin funcionamiento	De -30 °C a +70 °C	De -30 °C a +70 °C	De -30 °C a +70 °C
Grado de protección	IP54	IP54	IP54
Dimensiones	290 x 202 x 112mm	290 x 202 x 112mm	500 x 340 x 202mm
Peso	1.4kg	1.6kg	11.0 kg

Este dispositivo cumple con la normativa UNE-EN IEC 61000-3-11. Para obtener más información, incluidos los requisitos de montaje, diagramas de cableado y espacio necesario entre calefactores, consulte el Manual de instalación.

ACCESORIO OPCIONAL

Las placas de expansión de Bromic son accesorios opcionales para dispositivos ON/OFF y reguladores de 1 y 2 canales que permiten la integración de Ethernet, a fin de garantizar una conexión perfecta con los calefactores de exterior gestionados a través de la aplicación de Bromic Heating. Las conexiones adicionales de 0-10 V facilitan la integración de sistemas domóticos o BMS.

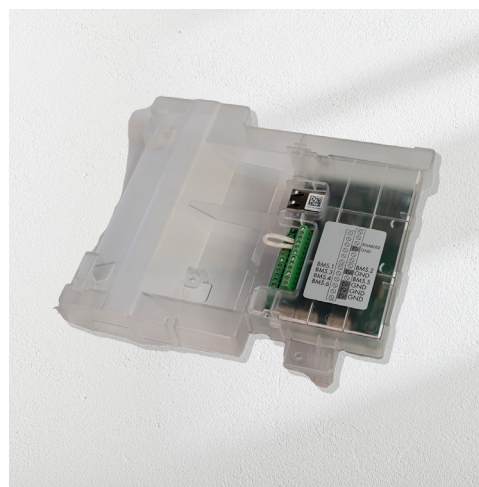

ESCANEE PARA
SABER MÁS
SOBRE NUESTROS
MANDOS



ESCANEE PARA
SABER MÁS
SOBRE NUESTRA
APLICACIÓN

BROMIC
HEATING